

COMPROBADOR ESTANQUEIDAD DE ENVASES

40LS1E

APLICACIÓN

Por su versatilidad es apropiado para colocarlo a la salida de la máquina de inyección, soplado o intercalado en línea de envasado.

CARACTERÍSTICAS

- Cinta transportadora de envases (opcional)
- Estructura soporte con patas regulable en altura (+50mm)
- Conjunto de 1 cabezal ajustable en altura
- Detección de Microfugas. Sensibilidad 0.25 mbar (poros de hasta 0.1 mm en 1 litro).
- Detector de rebabas (opcional).
- Tiempo de test programable (mínimo 4 sg).
- Indicación de alarma luminosa si existen varios envases consecutivos con defecto.
- Unidad de rechazo de envases con defecto
- Indicación en display de datos de producción, nº de envases buenos y malos, nivel de fugas en cada prueba y máximo permitido.
- Programación mediante teclado (estanco) y display de los parámetros de trabajo: tiempo de prueba, tipo de rechazo, nivel máximo de fuga permitido, tipo de envase, etc.
- Salida de datos a ordenador de parámetros de trabajo y producción.

ESPECIFICACIONES

- **Producción hasta 1.000 u/h.**
- **Consumo de aire:** 600 NI/m.
- **Alimentación eléctrica:** 220-240 Vac. 50/60 Hz.
- **Dimensiones:** Ver Lay-out

OTROS DISPOSITIVOS

- **Controladores de Peso en Caja.**
- **Ensacadora automática con termosoldado.**
- **Mesa de ordenación de envases y Robot paletizador.**
- **Transportadores de envases.**
- **Máquinas para inserción de asas en garrafas.**



LAY-OUT

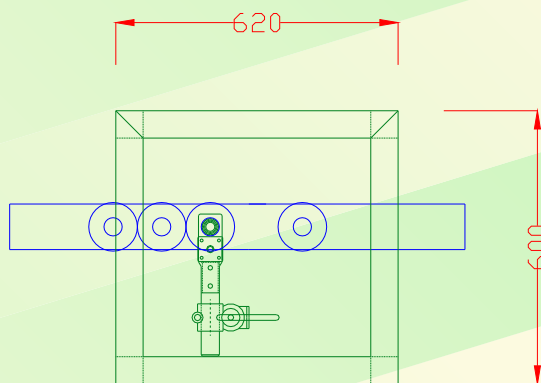

Especificaciones sujetas a cambios sin previo aviso. Ref.05.08-ES

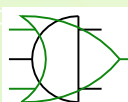

AND & OR S.A.



Avda. Blas Infante s/n. - Pol. Ind. La Ladrillera - C/. Odiel, nº 3, 5, 7 y 9.
41100 CORIA DEL RIO (Sevilla) - Apartado de Correos, 31
Teléfono: 34 - 95 - 477 33 02 / 92 00 - Fax: 34 - 95 - 477 42 44

E-mail: andyor@andyor.com
<http://www.andyor.com>