

SISTEMA DE EMPAQUETADO DE ENVASES VACIOS EN BANDEJA / BOLSA

60EMA1400BC-PR

APLICACIÓN

Nuestro sistema **AND & OR 60EMA1400BC-PR** realiza la ordenación e introducción automática de envases tanto en bandeja de cartón como en bolsa de plástico, dejando ésta completamente cerrada, empleando para ello un sistema de termo-sellado.

Generalmente se coloca a la salida de la máquina de fabricación de envases, después de la comprobación de los mismos.

Proporciona un empaquetado y/o ensacado de envases ordenados de forma automática, necesitando la intervención del operario solo para el cambio de bandeja ó bolsa, según el sistema que se este utilizando, lo que le permite atender a varias máquinas.

CARACTERÍSTICAS

El sistema completo está compuesto por varios elementos:

- Transportador de envases existente.
- Mesa de ordenación y empaquetado 60EMA1400BC-PR, con las siguientes características principales:
 - Estructura metálica pintada, patas de altura ajustable en altura y ruedas con freno
 - Cubierta superior metálica contra el polvo y barrera protectora sobre lugar de sellado
 - Empujador de envases con trapeador automático
 - Mesa de ordenación y manipulación con carro de sujeción y tensado de bolsa
 - Unidad de termo-sellado para cerrado automático de bolsa
 - Bandeja metálica intercambiable (formato bandeja cartón 800x1200 ó 1000x1200) con barandas guías internas de ancho regulable
 - Bandeja metálica intercambiable para bolsa (800x1200)
 - Bandeja móvil motorizada, con variador electrónico de velocidad, base soporte de transporte de bandeja de cartón o bolsa
 - Unidad controlada por un autómatas OMRON y teclado/display para programación y visualización de datos de alarma.
 - Indicaciones luminosas externas de estado de la máquina y alarmas.

ESPECIFICACIONES

- **Alimentación eléctrica:** 220 Vac. 50/60 Hz.
- **Potencia instalada:** 1 Kw.
- **Alimentación neumática:** de 6 a 8 bar.
- **Dimensiones:** según plano de implantación (Lay-out)
- **Peso Aproximado:** 375 Kgs



LAY-OUT

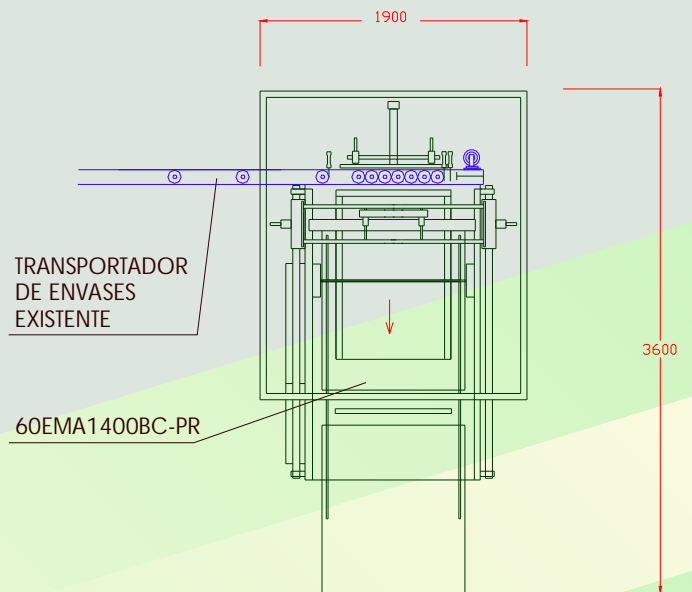

OTROS DISPOSITIVOS

- Robots y Manipuladores de envases.
- Comprobadores de envases.
- Controladores de Peso en Caja.
- Ensacadora automática con termosoldado.
- Máquinas para inserción de asas en garrafas.
- Transportadores de envases.



AND & OR S.A.



Avda. Blas Infante s/n. - Pol. Ind. La Ladrillera - C/. Odiel, nº 3, 5, 7 y 9.
41100 CORIA DEL RIO (Sevilla) - Apartado de Correos, 31
Teléfono: 34 - 95 - 477 33 02 / 92 00 - Fax: 34 - 95 - 477 42 44

E-mail: andyor@andyor.com
<http://www.andyor.com>