

# COMPROBADOR ESTANQUEIDAD DE ENVASES

## 40LS2E-I

### APLICACIÓN

Por su versatilidad es apropiado para colocarlo a la salida de la máquina de inyección, soplado o intercalado en línea de envasado.

### CARACTERÍSTICAS

- Cinta transportadora de envases (opcional)
- Estructura metálica en acero inoxidable
- Kit de 2 cabezales ajustables en altura
- Tanque acumulador de aire, con regulador de presión y filtro de aire.
- Detección de Microfugas. Sensibilidad 0.2 mbar (poros de hasta 0.2 mm de diámetro y cracks en 20 Litros).
- Tiempo de test programable.
- Indicación de alarma luminosa si existen varios envases consecutivos con defecto.
- Unidad de rechazo con transportador de rodillos libres Mod. **10TRL1000A400**
- Indicación en display de datos de producción, nº de envases buenos y malos, nivel de fugas en cada prueba y máximo permitido y causa de rechazo (fuga o agua en interior)
- Programación mediante teclado (estanco) y display de los parámetros de trabajo: tiempo de prueba, tipo de rechazo, nivel máximo de fuga permitido, tipo de envase, etc.

### ESPECIFICACIONES

- **Producción hasta 1.000 u/h.**
- **Consumo de aire:** entre 500 NI/m.
- **Alimentación eléctrica:** 220-240 Vac. 50/60 Hz.
- **Dimensiones:** Ver Lay-out

### OTROS DISPOSITIVOS

- **Controladores de Peso en Caja.**
- **Ensacadora automática con termosoldado.**
- **Mesa de ordenación de envases y Robot paletizador.**
- **Transportadores de envases.**
- **Máquinas para inserción de asas en garrapas.**



### LAY-OUT

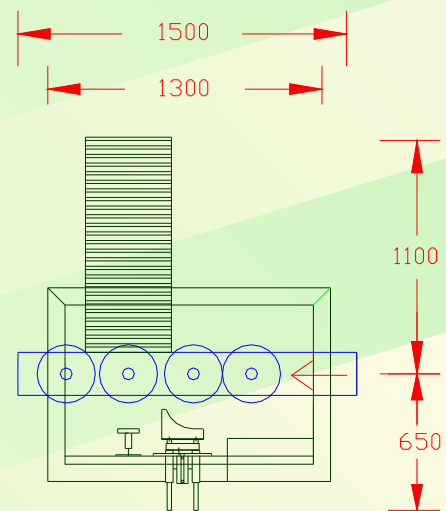

Especificaciones sujetas a cambios sin previo aviso. Ref.03.06-ES

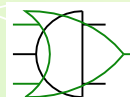

**AND & OR**® S.A.



Avda. Blas Infante s/n. - Pol. Ind. La Ladrillera - C/. Odiel, nº 3, 5, 7 y 9.  
41100 CORIA DEL RIO (Sevilla) - Apartado de Correos, 31  
Teléfono: 34 - 95 - 477 33 02 / 92 00 - Fax: 34 - 95 - 477 42 44

E-mail: [andyor@andyor.com](mailto:andyor@andyor.com)  
<http://www.andyor.com>