

SYSTÈME AUTOMATIQUE D'INSERTION DES POIGNÉES

50SIA2000LSA2-2

DÉFINITION

Notre système 50SIA2000LSA2-2 réalise l'insertion de poignées de polyéthylène (PE) sur bouteilles vides de 3, 5 et 8 litres de PET. Cete machine linéaire à mouvement alternatif est indiquée pour être installée à la sortie de la machine d'injection-soufflage (PET) (bouteilles vides).

Cadence de production maximale = 2.400 b/h

Pour une production plus haute, les suivantes modèles sont disponibles: 50SIA3000R&P2-TL (jusqu'à 3.500 u/h), 50SIA5000R&P2-TL (jusqu'à 5.500 u/h) et 50SIA8000R&P3-TL (jusqu'à 8.000 u/h).

CARACTÉRISTIQUES

- Unité d'insertion:

- Alimentation des bouteilles par convoyeur à bande.
- Chariot transversal à deux têtes pour la prise et la mise de poignées synchronisé avec double masque pour la fixation des bouteilles avec actionnement pneumatico-mécanique.
- Unité de rejet des bouteilles sans poignées
- Armoire de contrôle basée en PLC avec clavier tactile (display) pour la programmation de paramètres, affichage de données (production) et d'indication des causes d'arrêt (manque de bouteilles, poignées...). Indication d'état de la ligne à distance (lampes témoins)
- Construction en acier peint avec portes de protection en PET, résistant à coups et avec éléments de sécurité selon normative.

- Unité d'alimentation de poignées:

- Réceptacle et alimentateur automatique des poignées, jusqu'au bol vibrant.
- Plateforme avec bol-vibrant positionneur de poignées.
- Orienteur avec système de vision artificielle et convoyeur de poignées à unité d'insertion avec plaque à double cavité et déplacement pneumatique.

SPÉCIFICATIONS TECHNIQUES

- **Tension d'alimentation:** 220 Vac, 50/60 Hz.
- **Puissance installée:** 1,5 Kw.
- **Alimentation pneumatique :** Air filtré (6-8 Kg/cm²).
- **Consommation d'air :** 800 NI/min
- **Dimensions:** Voyez plan d'encombrement.
- **Poids:** 1.050 Kg.



LAY-OUT

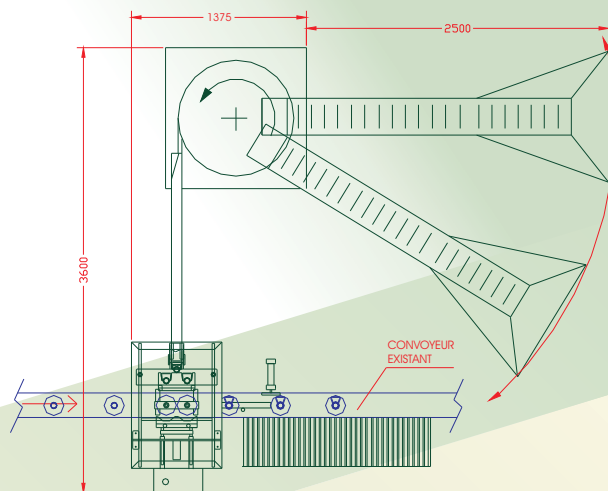

AUTRES ÉQUIPEMENTS

- Testeuses des fuites linéales, rotatives etc.
- Ensacheuse automatique à thermosoudage.
- Palettiseurs/dépalettiseurs de bouteilles vides.
- Convoyeurs spéciaux de bouteilles.
- Solutions de fin de ligne d'embouteillage.
- Contrôleurs de poids en caisses.



Avenue Blas Infante-Zone Industrielle "La Ladrillera"-Rue Odiel, 3, 5, 7 y 9.
41100 CORIADEL RÍO (Séville) - Boîte Postale 31
Téléphone: 34 - 95 - 477 92 00 / 33 02 - Fax: 34 - 95 - 477 42 44
E-mail: andyor@andyor.com
<http://www.andyor.com>