

SISTEMA ROTATIVO DE INSERCIÓN DE ASAS

50SIA24000LSR

DEFINICIÓN

Nuestro sistema 50SIA24000LSR realiza la inserción de asas (PE) en botellas de 1,5 a 3 litros PET. Basado en una máquina rotativa de movimiento continuo, es un sistema adecuado para colocar en línea de envasado, sobre el transportador existente, y después del taponado ó etiquetado.

Producción: Hasta 24.000 u/h.

Para otras producciones son aplicables otros modelos como: 50SIA15000LSR (hasta 16.000 u/h), 50SIA8000LSR (hasta 9.000 u/h), 50SIA5000R&P2-TL (hasta 5.500 u/h), 50SIA3000R&P2-TL (hasta 3.500 u/h), 50SIA2000LSA2-2 (hasta 2.400 u/h) ó 50SIA1000LSA1-1 (hasta 1.200 u/h) entre otros.

CARACTERÍSTICAS

-Unidad de Inserción:

- Alimentación de garrafas o botellas a través de transportador de charnela plástica, transportador lateral (para eliminación de presión), sinfín y estrella entrada/salida.
- Conjunto de 24 cabezales posicionados en estrella central.
- Posicionamiento de cabezales de inserción a través de estrella central.
- Sincronización automática con línea de envasado.
- Velocidad controlada mediante regulador electrónico con rampa de arranque y parada.
- Unidad de rechazo para botellas sin asa.
- Armario de control (construcción en acero inoxidable) basado en PLC con teclado táctil-display para programación de parámetros, visualización de datos (producción), indicación de causas de parada (falta de garrafas, asas, etc...) e indicación de estado de la Línea a distancia (pilotos).

- Construido en acero inoxidable con puertas de protección en PET, resistentes a golpes y con elementos de seguridad según normativa CE.

-Unidad de Alimentación de asas:

- Tolva de recepción y alimentación de asas a zona de unidades de vibración.
- Transportador distribuidor de asas a cada unidad de vibración.
- 2 unidades de vibración para posicionamiento de asas.
- 2 transportadores de asas a la unidad de inserción con sistema de volteo y orientación mediante visión artificial.

ESPECIFICACIONES

- **Alimentación eléctrica:** 220 Vac, 50/60 Hz
- **Potencia Instalada:** 6 Kw.



- **Alimentación Neumática:** Aire filtrado (6-8 Kg/cm²).
- **Consumo de Aire:** 2.000 NL/minuto
- **Dimensiones:** Ver implantación.
- **Peso:** 3.000 Kg.

LAY-OUT

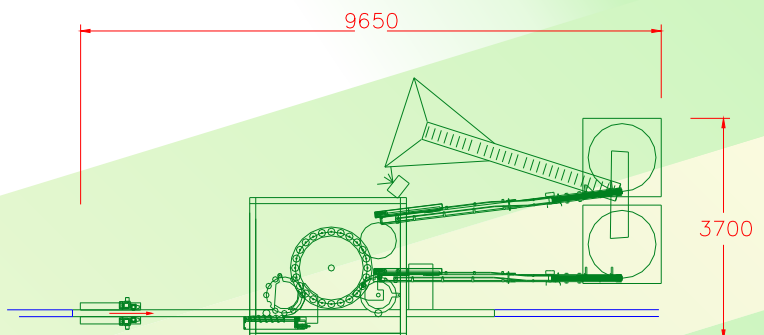

OTROS DISPOSITIVOS

- **Comprobadores de fuga lineales, rotativos, etc.**
- **Ensacadora automática de envases con termosoldado.**
- **Paletizadores/despaletizadores de envases vacíos.**
- **Transportadores especiales de envases.**
- **Soluciones de finales de líneas de envasado.**
- **Controladores de peso en cajas.**

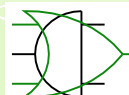

AND & OR® S.A.



Avda. Blas Infante s/n. - Pol. Ind. La Ladrillera - C/. Odiel, nº 3, 5, 7 y 9.
41100 CORIA DEL RIO (Sevilla) - Apartado de Correos, 31
Teléfono: 34 - 95 - 477 33 02 / 92 00 - Fax: 34 - 95 - 477 42 44

E-mail: andyor@andyor.com
<http://www.andyor.com>