

SYSTÈME AUTOMATIQUE D'INSERTION DE POIGNÉES LINÉALES

50SIAL6000LSR

DEFINITION

Notre système 50SIAL6000LSR réalise l'insertion de poignées latérales (PE) sur des bouteilles 2, 3 et 4 litres PET. Il se base dans un équipement rotatif à mouvement continu et est indiquée pour être installée en ligne d'embouteillage, sur le convoyeur existant, et en aval du remplissage. Il permet d'employer des bouteilles en PET pour divers produits dans lesquels on désire verser le contenu plus facilement, au lieu du traditionnel bouteille PE avec poignée.

Production: jusqu'à 6.000u/h

Pour d'autres productions il est disponible le le modèle 50SIAL3000LSR (jusqu'à 3.000 u/h).

CARACTERISTIQUES

- Unité d'insertion.

- Alimentation de bouteilles par un convoyeur à charnière plastique, vis-sans-fin et étoile d'entrée/sortie.
- Ensemble à 8 pinces d'insertion de poignées positionnées en étoile centrale et avec système de réglage de hauteur.
- Synchronisation automatique avec ligne d'embouteillage.
- Vitesse contrôlée par régulateur électronique avec rampe de commencement/arrêt.
- Unité de rejet pour bouteille sans poignée.
- Armoire de contrôle (construction en acier inoxydable) basée en PLC avec clavier tactile (afficheur) pour la programmation de paramètres, affichage de données (production) et d'indication des causes d'arrêt (manque de bouteilles, poignées...). Indication d'état de la ligne à distance (lampes témoins)
- Construction en acier inoxydable avec portes de protection en PET, résistant à coups et avec éléments de sécurité selon normative.

- Unité d'alimentation des poignées:

- Réceptacle et alimentateur automatique des poignées, jusqu'au bol vibrant.
- Plateforme avec bol vibrant positionneur de poignées.
- Transportador alimentador de asas a máquina de inserción.

SPÉCIFICATIONS

- **Alimentation électrique:** 220 Vac, 50/60 Hz
- **Puissance Installée:** 3 Kw.
- **Alimentation pneumatique:** Ai filtré (6-8 Kg/cm²).
- **Consommation d'air:** 560 NL/minute
- **Dimensions:** Voyez plan d'emplacement.
- **Poids:** 2.150 Kg.



LAY-OUT

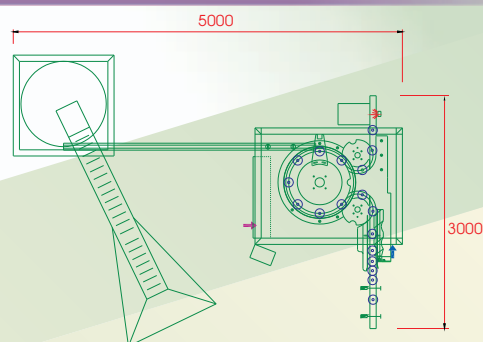

DES AUTRES ÉQUIPEMENTS

- Testeurs de fuites linéaires, rotatifs etc.
- Emballeuse automatique de bouteilles.
- Palettiseurs/dépalettiseurs de bouteilles vides.
- Convoyeurs spéciaux de bouteilles.
- Solutions de fin de ligne d'embouteillage.
- Contrôleurs de poids en caisse.



AND & OR® S.A.



Avda. Blas Infante s/n. - Pol. Ind. La Ladrillera - C/ Odiel, n° 3, 5, 7 y 9.
41100 CORIADEL RIO (Sevilla) - Apartado de Correos, 31
Teléfono: 34 - 95 - 477 33 02 / 92 00 - Fax: 34 - 95 - 477 42 44

E-mail: andyor@andyor.com
<http://www.andyor.com>