

SYSTÈME D'EMBALLAGE POUR BOUTEILLES VIDES SUR BARQUETTE / SAC

60EMA1400BC-PR

MODE DE FONCTIONNEMENT

Notre système **AND & OR 60EMA1400BC-PR** réalise l'ordonnance et introduction automatique des bouteilles tant sur barquette de carton que dans un sac plastique qui reste complètement fermé en employant un système à therosoudage.

L'installation est d'habitude à la sortie de l'équipement de soufflage de bouteilles, après le testage.

Il offre un emballage et/ou ensachement de bouteilles ordonnées de façon automatique, l'intervention d'un opérateur n'est nécessaire que pour changer la barquette ou sac par rapport au système qu'on emploie à ce moment, ce qui permet qu'il travaille sur des plusieurs machines au même temps.

CHARACTÉRISTIQUES

Le système est composé des divers éléments assez différents:

Convoyeur de bouteilles existant.

● Table d'ordonnance et emballage 60EMA1400BC-PR, avec les suivantes caractéristiques principales:

- Structure métallique peinte avec pieds réglables en hauteur et roues à frein.
- Couverture supérieure métallique contre la poussière et barrière de protection sur lieu de therosoudage.
- Pousseur d'entrée de bouteilles avec indexeur automatique.
- Table d'ordonnance et manipulation avec chariot d'assujettissement et tension de sac.
- Unité à therosoudage pour fermeture automatique de sac.
- Barquette automatique interchangeable (format de barquette de carton 800x1200 ou 1000x1200) avec guides intérieurs à largeur réglable.
- Barquette métallique interchangeable pour sac (800x1200)
- Barquette mobile motorisée avec variateur électronique de vitesse, base support de transport de barquette ou carton.
- Unité contrôlée par automate OMRON et clavier/afficheur pour programmation et affichage des données d'alarme..
- Indications lumineuses extérieures pour état de

ESPECIFICACIONES

- Alimentation électrique: Vac. 50/60 Hz.
- Puissance installée: 1 Kw.
- Alimentation pneumatique: de 6 à 8 bar.
- Dimensions: selon plan d'encombrement. (Lay-out)
- Poids approx.: 375 Kgs



PLAN D'ENCOMBREMENT

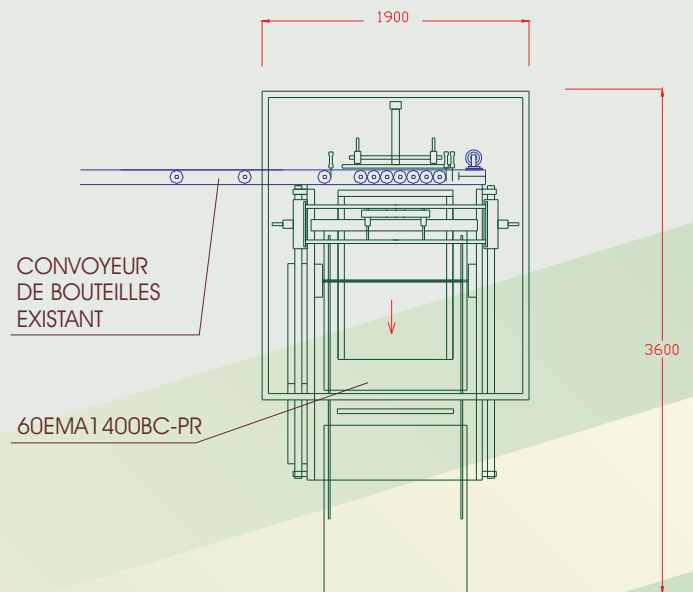

DES AUTRES ÉQUIPEMENTS

- Automates et manipulateurs de bouteilles.
- Testerurs d'étanchéité.
- Testeurs de poids en caisse.
- Ensacheuse automatique à therosoudage.
- Équipements pour insertion des poignées.
- Convoyeurs de bouteilles.



AND & OR® S.A.



Avenue Blas Infante s/n. - Z.I. La Ladrillera - Rue Odiel, n° 3, 5, 7 et 9.
41100 CORIADEL RIO (Séville) - Boîte Postale, 31
Téléphone: 34 - 95 - 477 33 02 / 92 00 - Fax: 34 - 95 - 477 42 44

E-mail: andyor@andyor.com
<http://www.andyor.com>