

SYSTÈME DE RÉCEPTION DES BOUTEILLES

60REC600 + 10TAC1500-P

MODE DE FONCTIONNEMENT

Le **60REC600** + le **10TAC1500-P** est un système complètement automatique et efficace pour le ramassage de bouteilles renversées à la sortie de la machine de soufflage type NISSEI, UROLA, MAGPLASTIC etc, et leur placement sur un convoyeur placé à une hauteur différente. Au cas d'une souffleuse rotative type SIDEL avec sortie ordonnée, le **10TAC1500-P** sans **60REC600** s'installe directement.

Grâce à ce système de ramassage, on évite les signaux et dommages par frôlements qui se produisent dans des autres système d'évacuation par rampe où les bouteilles doivent être ramassés après être tombées.

CARACTÉRISTIQUES

Cet équipement d'extraction de bouteilles à hauteur réglable **60REC600** possède les suivantes caractéristiques principales:

- Convoyeur de reception de bouteilles avec succion.
- Adaptation de convoyeur à hauteur de bouteilles par mécanisme d'action mécanique. Déplacement maximal 200 mm.
- Base support avec pied d'union à machien de soufflage.
- Unité de contrôle (électro-pneumatique) basée sur une mini-automate OMRON CPM1-10. (Synchronisation avec tourner de machine de soufflage).

L'équipement convoyeur de bouteilles à inclinaison réglable pour adaptation de hauteur **TAC1500-P** possède les suivantes caractéristiques principales:

- Châssis en profile d'aluminium. Longueur 1.500 mm.
- Transport de bouteilles par anneau de col de bouteilles avec cordon polycord motorisé.
- Guidages latéraux réglables en acier inoxydables.
- Moteur-réducteur avec variateur électronique de vitesse.
- Unité automatique de rejet de bouteilles (intérieur) par accumulation de bouteilles à la sortie.

SPECIFICATIONS

- **Alimentation électrique:** 220 Vac. 50/60 Hz.
- **Puissance installée:** 0.24 CV.
- **Alimentation pneumatique:** de 6 à 8 bar.
- **Dimensions:** selon plan d'encombrement (Lay-out)



PLAN D-ENCOMBREMENT

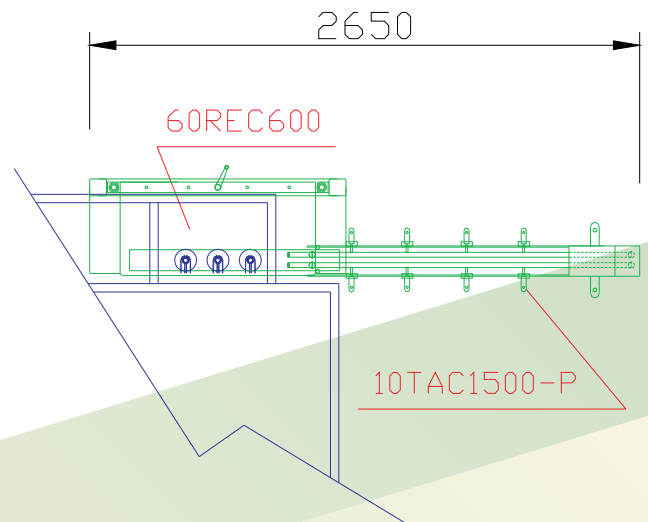

DES AUTRES ÉQUIPEMENTS

- Tables d'ordonnance et emballeuses de bouteilles
- Automates palettiseurs de bouteilles.
- Automates et manipulateurs de bouteilles.
- Testeurs de bouteilles
- Testeurs de Poids en Caisse.
- Emballeuse automatique à thermo-soudage.
- Machine pour l'insertion des poignées sur le col des bouteilles.



AND & OR® S.A.



Avenue Blas Infante s/n. - Z. I. - C/. Odiel, nº 3, 5, 7 y 9.
41100 CORIADEL RIO (Sevilla) - B.P. , 31
Téléphone: 34 - 95 - 477 33 02 / 92 00 - Fax: 34 - 95 - 477 42 44

E-mail: andyor@andyor.com
<http://www.andyor.com>