

# SISTEMA AUTOMÁTICO DE INSERCIÓN DE ASA LATERAL



## 50SIAL6000LSR

### DEFINICIÓN

Nuestro sistema 50SIAL6000LSR realiza la inserción de asas Laterales (PE) en envases de 2, 3, y 4 litros PET. Basado en una máquina rotativa de movimiento continuo, es un sistema adecuado para colocar en línea de envasado, sobre el transportador existente, antes del llenado. Permite utilizar el envase de PET, para ciertos productos en los que se desea facilitar el vertido, sustituyendo al envase tradicional de PE con asa.

**Producción: hasta 6.000 u/h.**

Para otras producciones es aplicable otro modelo como la 50SIAL3000LSR (hasta 3.000 u/h).

### CARACTERÍSTICAS

#### - Unidad de Inserción:

- Alimentación de garrafas o botellas a través de transportador de charnela plástica, sinfín y estrella entrada/salida.
- Conjunto de 8 pinzas de inserción de asas posicionadas en estrella central y con sistema de regulación de altura.
- Sincronización automática con línea de envasado.
- Velocidad controlada mediante regulador electrónico con rampa de arranque y parada.
- Unidad de rechazo para botellas sin asa.
- Armario de control (construcción en acero inoxidable) basado en PLC con teclado táctil-display para programación de parámetros, visualización de datos (producción), indicación de causas de parada (falta de garrafas, asas, etc...) Indicación de estado de la Línea a distancia (pilotos).
- Construido en acero inoxidable con puertas de protección en PET, resistentes a golpes y con elementos de seguridad según normativa CE.

#### - Unidad de Alimentación de asas:

- Tolva de recepción y alimentación automática de asas en vibrador.
- Plataforma con vibrador posicionador de asas.
- Transportador alimentador de asas a máquina de inserción.

### ESPECIFICACIONES

- **Alimentación eléctrica:** 220 Vac, 50/60 Hz
- **Potencia Instalada:** 3 Kw.
- **Alimentación Neumática:** Aire filtrado (6-8 Kg/cm<sup>2</sup>).
- **Consumo de Aire:** 560 NL/minuto
- **Dimensiones:** Ver implantación.
- **Peso:** 2.150 Kg.



### LAY-OUT

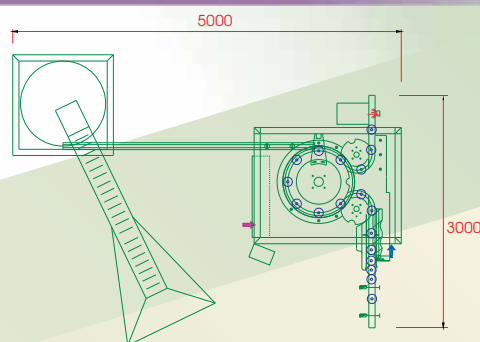

### OTROS DISPOSITIVOS

- Comprobadores de fuga lineales, rotativos, etc.
- Embolsadoras automáticas de envases.
- Paletizadores/despaletizadores de envases vacíos.
- Transportadores especiales de envases.
- Soluciones de finales de líneas de envasado.
- Controladores de peso en cajas.

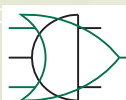

**AND & OR**® S.A.



Avda. Blas Infante s/n. - Pol. Ind. La Ladrillera - C/. Odiel, nº 3, 5, 7 y 9.  
41100 CORIA DEL RIO (Sevilla) - Apartado de Correos, 31  
Teléfono: 34 - 95 - 477 33 02 / 92 00 - Fax: 34 - 95 - 477 42 44

E-mail: [andyor@andyor.com](mailto:andyor@andyor.com)  
<http://www.andyor.com>